

# MALGORANI

## REDUKČNÍ VENTILY EUROBRASS REDUKČNÉ VENTILY EUROBRASS

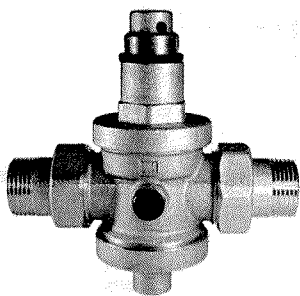

ART. 142

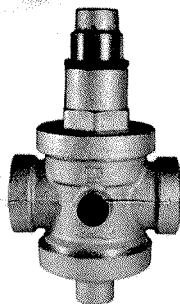

ART. 143

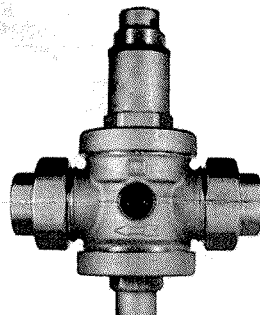

ART. 146

### POLE POUŽITÍ:

- Hydraulické systémy s maximálnym tlakom 25 barů;
- Maximální provozní teplota: 80° C ve standardní verzi / 130° C ve verzi VITON;
- Regulační rozsah na výstupu systému 0,5 - 6 bar.
- Provedení závitových spojů ISO 228-1.
- redukční poměr 10 : 1

### POLE POUŽITIA:

- Hydraulické systémy s maximálnym tlakom 25 barov;
- Maximálna prevádzková teplota: 80° C v štandardnej verzii / 130° C vo verzii VITON;
- Regulačný rozsah na výstupe systému 0,5 - 6 bar;
- Prevedenie závitových spojov ISO 228-1.
- redukčný pomer 10 : 1

## DOPORUČENÍ K MONTÁŽI:

Redukční ventily Eurobrass zcela odpovídají jakémukoli požadavku, který se týká kontroly a regulace tlaku ve vodovodních systémech občanského a průmyslového sektoru a v rozvodech nafty. Pro optimalizaci provozu a zvýšení životnosti celého systému doporučujeme postupovat dle následujících montážních instrukcí.

Před samotnou instalací redukčního ventilu vyčistěte potrubí a odstraňte všechny zbylé nečistoty (písek, piliny, odřezky).

Pro správné umístění redukčního ventilu do systému je nutné sledovat šipku vyraženou na tělese ventilu, která označuje směr proudění kapaliny.

Redukční ventily **MALGORANI** mohou být v rozvodech umístěny ve třech polohách (horizontální, vertikální, nakloněné):

## DOPORUČENIA K MONTÁŽI

Redukčné ventily Eurobrass dokonale spĺňajú akúkoľvek požiadavku, ktorá sa týka kontroly a regulácie tlaku vo vodovodných systémoch občianskeho a priemyselného sektoru a v rozvodoch nafty. Pre optimalizáciu prevádzky a zvýšenie životnosti celého systému doporučujeme postupovať podľa nasledujúcich montážnych pokynov.

Pred samotnou inštaláciou redukčného ventilu vyčistite potrubie a odstráňte všetky zvyšné nečistoty (piesok, piliny, odrezky).

Pre správne umiestnenie redukčného ventilu do systému je nutné sledovať šípku vyrazenú na telese ventilu, ktorá označuje smer prúdenia kvapaliny.

Redukčné ventily **MALGORANI** môžu byť v rozvodoch umiestnené v troch polohách (horizontálnej, vertikálnej, naklonenej):

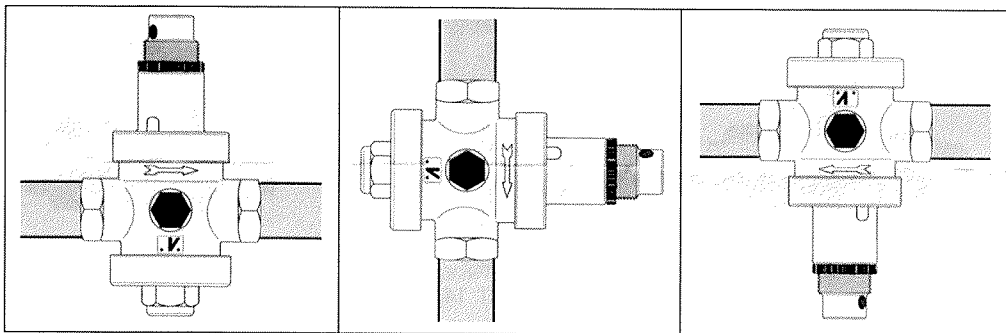

Manometr lze připojit na obě strany tělesa redukčního ventilu Eurobrass; obě dvě připojení měří výstupní tlak.

Redukční ventil může být poškozen nečistotami ve vodě; aby byla zaručena ochrana nejenom redukčního ventilu, ale také všech zařízení na výstupu (termostatické směšovací baterie, sanitární technika, sprchy, atd.), doporučujeme instalovat na vstupu před redukční ventil samočisticí filtr.

V případě, že jsou v systému na výstupu za redukčním ventilem instalována zařízení na výrobu teplé vody, zásobníky nebo potrubí vystavované teplotním výkyvům, může dojít ke zvýšení přetlaku; tato skutečnost není způsobena špatným fungováním redukčního ventilu, ale zvýšením objemu vody v závislosti na zvýšení její teploty; instalací expanzní nádrže

Manometer sa dá pripojiť na obe strany telesa redukčného ventilu Eurobrass; obidve pripojenia merajú výstupný tlak.

Redukčný ventil môže byť poškodený nečistotami vo vode; aby bola zaručená ochrana nielen redukčného ventilu, ale tiež všetkých zariadení na výstupe (termostatické zmiešavacie batérie, sanitárna technika, sprchy, atd.), odporúčame inštalovať na vstupe pred redukčný ventil samočistiaci filter.

V prípade, že sú v systéme na výstupe za redukčným ventilom inštalované zariadenia na výrobu teplej vody, zásobníky alebo potrubie vystavované teplotným výkyvom, môže dôjsť k zvýšeniu pretlaku; táto skutočnosť nie je spôsobená zlým fungovaním redukčného ventilu, ale zvýšením objemu vody v závislosti na zvýšení jej teploty; inštaláciou expanznej nádrže medzi kotol (alebo iné tepelné

mezi kotel (nebo jiné tepelné zařízení) a redukční ventil se problém vyřeší. Nakonec doporučujeme instalovat do systému zařízení proti tlakovým rázům aby se zabránilo poškození vnitřních součástí redukčního ventilu způsobeného prudkými výkyvy tlaku. Schéma doporučené instalace redukčních ventilů:

zariadenie) a redukčný ventil sa problém vyrieši. Nakoniec odporúčame inštalovať do systému zariadenie proti tlakovým rázom aby sa zabránilo poškodeniu vnútorných súčiastok redukčného ventilu spôsobeného prudkými výkyvmi tlaku. Schéma doporučenej inštalácie redukčných ventilov:

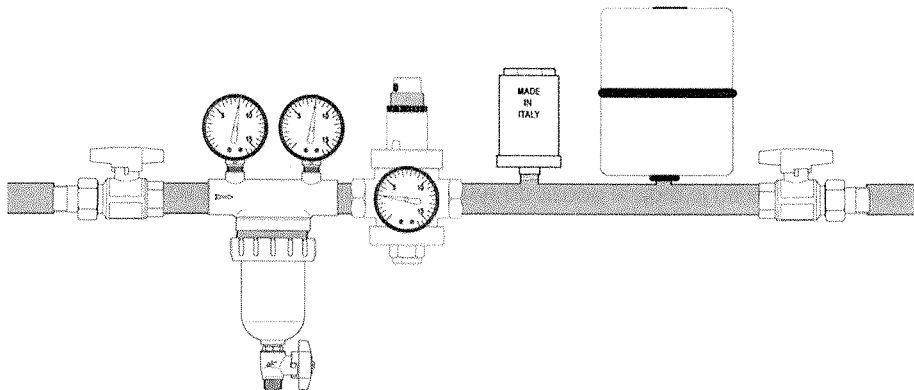

1 – UZAVÍRACÍ VENTIL  
5 – EXPANZNÍ NÁDRŽ

2 – FILTR NEPTUN  
6 – UZAVÍRACÍ KOHOUT

3 – RED. VENTIL EUROBRASS 4 – STOPSHOCK

Všechny redukční ventily **MALGORANI** jsou testovány na zkušebním zařízení a nastaveny na 3 bary na výstupu, pokud není uvedeno jinak. Nastavení tlaku na výstupu je možné upravit vyšroubováním aretačního kroužku a otáčením nastavovacího šroubu pružiny; otáčíte-li šroubem ve směru hodinových ručiček, tlak na výstupu se zvyšuje, otáčíte-li šroubem proti směru hodinových ručiček, výstupní tlak se snižuje. Správné nastavení tlaku se provádí při uzavřeném systému.

Všetky redukčné ventily **MALGORANI** sú testované na skúšobnom zariadení a nastavené na 3 bary na výstupe, ak nie je uvedené inak.

Nastavenie tlaku na výstupe je možné upraviť vyskrutkovaním aretačného krúžku a otáčaním nastavovacej skrutky pružiny; ak otočíte skrutkou v smere hodinových ručičiek, tlak na výstupe sa zvýši, ak otočíte skrutkou proti smeru hodinových ručičiek, výstupný tlak sa zníži.

Správny tlak sa nastavuje pri uzavretom systéme.

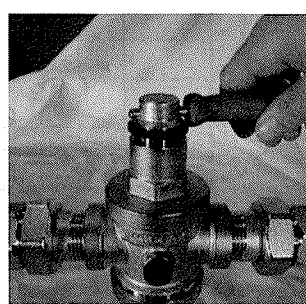
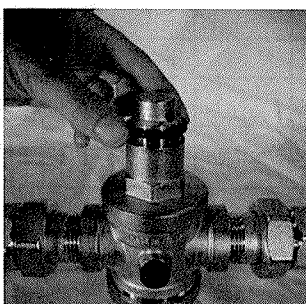
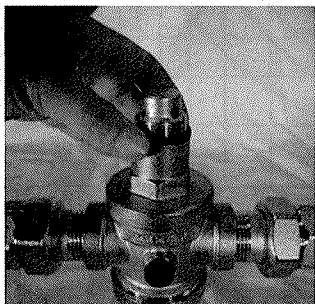

## VŠEOBECNÁ CHARAKTERISTIKA:

- Redukční ventily vyrobené z mosazi fungující za pomoci pístu;
- Standardní verze je možné použít do systémů s teplotou vody až 80° C;
- Verze VITON je možné použít do systémů s teplotou vody až 130° C nebo do systémů na naftu;
- PN 25;
- Mosazná membrána;
- Připojení manometru od ¼" na obou dvou stranách pro kontrolu výstupního tlaku;
- Sedlo z nerez oceli;
- Hřídel z nerez oceli (pouze rozměry nad 1");
- Vnější povrch pískovaný žlutý nebo poniklovaný.

## VŠEOBECNÁ CHARAKTERISTIKA:

- Redukčné ventily vyrobené z mosadze, fungujúce pomocou piestu;
- Štandardnú verziu je možné použiť do systémov s teplotou vody až 80° C;
- Verziu VITON je možné použiť do systémov s teplotou vody až 130° C alebo do systémov na naftu;
- PN 25;
- Mosadzná membrána;
- Pripojenie manometra od ¼" na obidvoch stranách pre kontrolu výstupného tlaku;
- Sedlo z nerezovej ocele;
- Hriadeľ z nerezovej ocele (len rozmery nad 1")
- Vonkajší povrch pieskovaný žltý alebo poniklovaný.

Graf průtoku a odporových ztrát - Graf prietoku a odporových strát  
DIAGRAMMA DI PORTATA E PERDITA DI CARICO - DISCHARGE AND HEADLOSS DIAGRAM

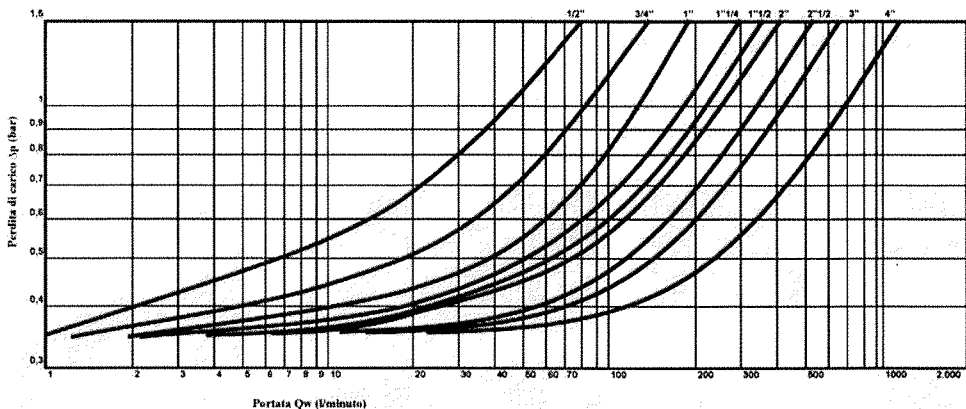

\*\* i dati relativi alla misura 4" sono stimati - 4" rates are estimated